

Архангельск (8182)63-90-72
Астана (7172)727-132
Астрахань (8512)99-46-04
Барнаул (3852)73-04-60
Белгород (4722)40-23-64
Брянск (4832)59-03-52
Владивосток (423)249-28-31
Волгоград (844)278-03-48
Вологда (8172)26-41-59
Воронеж (473)204-51-73
Екатеринбург (343)384-55-89

Иваново (4932)77-34-06
Ижевск (3412)26-03-58
Иркутск (395)279-98-46
Казань (843)206-01-48
Калининград (4012)72-03-81
Калуга (4842)92-23-67
Кемерово (3842)65-04-62
Киров (8332)68-02-04
Краснодар (861)203-40-90
Красноярск (391)204-63-61
Курск (4712)77-13-04
Липецк (4742)52-20-81

Магнитогорск (3519)55-03-13
Москва (495)268-04-70
Мурманск (8152)59-64-93
Набережные Челны (8552)20-53-41
Нижний Новгород (831)429-08-12
Новокузнецк (3843)20-46-81
Новосибирск (383)227-86-73
Омск (3812)21-46-40
Орел (4862)44-53-42
Оренбург (3532)37-68-04
Пенза (8412)22-31-16

Пермь (342)205-81-47
Ростов-на-Дону (863)308-18-15
Рязань (4912)46-61-64
Самара (846)206-03-16
Санкт-Петербург (812)309-46-40
Саратов (845)249-38-78
Севастополь (8692)22-31-93
Симферополь (3652)67-13-56
Смоленск (4812)29-41-54
Сочи (862)225-72-31
Ставрополь (8652)20-65-13

Сургут (3462)77-98-35
Тверь (4822)63-31-35
Томск (3822)98-41-53
Тула (4872)74-02-29
Тюмень (3452)66-21-18
Ульяновск (8422)24-23-59
Уфа (347)229-48-12
Хабаровск (4212)92-98-04
Челябинск (351)202-03-61
Череповец (8202)49-02-64
Ярославль (4852)69-52-93

Киргизия (996)312-96-26-47

Казахстан (772)734-952-31

Таджикистан (992)427-82-92-69

<http://zid.nt-rt.ru/> || zdi@nt-rt.ru

МОПЕД LF50QT-2B



Руководство по эксплуатации

ВВЕДЕНИЕ

Данное руководство содержит необходимую информацию и указания по эксплуатации мопеда и уходу за ним, поэтому перед тем, как начать его эксплуатацию, **ВНИМАТЕЛЬНО ИЗУЧИТЕ РУКОВОДСТВО ПО ЭКСПЛУАТАЦИИ**. Правильная эксплуатация и уход обеспечат вам безопасность при езде, сведут до минимума неисправности и продлят срок эксплуатации мопеда.

Внимательно изучите технические характеристики мопеда, его идентификационный номер и номер двигателя, эти данные понадобятся Вам при техобслуживании и обращении к дилеру.

ВАЖНАЯ ИНФОРМАЦИЯ

Изучая Руководство по эксплуатации, особое внимание обратите на **информацию, отмеченную восклицательным знаком и выделенную жирным шрифтом**. Несоблюдение инструкций, изложенных в руководстве по эксплуатации, правил дорожного движения, а также неправильное вождение может привести к аварии, повреждению деталей мопеда, а также к неисправностям в его работе.

- Мопед рассчитан на водителя, максимальная нагрузка 150 кг. Перегрузка не допускается.

- «Руководство по эксплуатации» входит в комплект мопеда и должно прилагаться к нему при передаче другому лицу.

- Данное издание отражает самую последнюю на момент выпуска изделия информацию. Тем не менее, приобретенный Вами мопед может отличаться от описания данного руководства. Во все изделия могут быть внесены технические изменения без извещения.

ВНИМАНИЕ!

Правилами дорожного движения РФ перевозка пассажира данным транспортным средством ЗАПРЕЩЕНА.

СОДЕРЖАНИЕ

| | Стр. |
|--|------|
| Введение | 3 |
| РЕКОМЕНДАЦИИ ПО ВОЖДЕНИЮ И ТРЕБОВАНИЯ БЕЗОПАСНОСТИ | 5 |
| Защитная одежда | 5 |
| Замена деталей | 5 |
| Нагрузка | 5 |
| КОНСТРУКЦИЯ | 6 |
| Идентификационные номера транспортного средства | 7 |
| Измерительные приборы и индикаторы | 7 |
| Выключатель зажигания | 8 |
| Замок блокировки рулевой колонки | 8 |
| Левая рукоятка руля | 8 |
| Правая рукоятка руля | 9 |
| Замок седла | 9 |
| Топливо и топливный бак | 9 |
| Моторное масло | 10 |
| Шины | 10 |
| ИНСТРУКЦИИ ПО ВОЖДЕНИЮ | 11 |
| Осмотр перед поездкой | 11 |
| Пуск двигателя | 11 |
| Датчик положения боковой подставки | 11 |
| Пуск двигателя при помощи кнопки электростартера | 12 |
| Пуск двигателя с помощью кикстартера | 12 |
| Обкатка | 12 |
| Вождение | 13 |
| Остановка | 13 |
| ТЕХНИЧЕСКОЕ ОБСЛУЖИВАНИЕ | 13 |
| Набор инструментов | 13 |
| График проведения технического обслуживания | 14 |
| Проверка уровня и замена масла | 15 |
| Замена масла в редукторе | 16 |
| Свеча зажигания | 16 |
| Воздушный фильтр | 16 |
| Фильтр тонкой очистки | 16 |
| Проверка состояния системы выпуска | 16 |
| Проверка работы дросселя | 17 |
| Регулировка оборотов холостого хода | 17 |
| Регулировка карбюратора | 17 |
| Проверка и регулировка переднего гидравлического дискового тормоза | 18 |
| Проверка и регулировка заднего тормоза | 19 |
| Глушитель | 20 |
| АККУМУЛЯТОРНАЯ БАТАРЕЯ | 20 |
| Техническое обслуживание аккумуляторной батареи | 20 |
| Плавкий предохранитель | 20 |
| Уход за мопедом | 21 |
| Хранение мопеда | 21 |
| Расконсервация мопеда | 21 |
| Схема электрическая соединений | 22 |
| ТЕХНИЧЕСКИЕ ХАРАКТЕРИСТИКИ | 23 |
| Приложение 1 | 24 |

РЕКОМЕНДАЦИИ ПО ВОЖДЕНИЮ И ТРЕБОВАНИЯ БЕЗОПАСНОСТИ

ВНИМАНИЕ

Вождение мопеда требует определенных навыков для обеспечения безопасности. Для этого запомните следующие правила:

1. Перед началом движения тщательно проверьте состояние мопеда.
2. Соблюдайте Правила дорожного движения.
3. Соблюдайте необходимую дистанцию с другими транспортными средствами и правильно включайте сигнальные лампы, звуковой сигнал для ориентировки других водителей.
4. Не превышайте скорость при езде.
5. При езде в дождливую погоду соблюдайте осторожность – тормозной путь в дождь увеличивается вдвое. На незнакомой дороге необходимо ехать с пониженной скоростью.

Защитная одежда

1. В целях безопасности езды необходимо всегда надевать защитный шлем, защитные очки, перчатки и т.д.
2. Надевайте плотную, хорошо подогнанную одежду, которая может защитить Вас в экстремальных ситуациях.
3. Во время движения детали выхлопной системы сильно нагреваются и долго не остывают, будьте осторожны, не прикасайтесь к глушителю.

Замена деталей

ВНИМАНИЕ

Снятие первоначально установленных заводских деталей или установка на мопед деталей других производителей может привести к поломке мопеда.

Не допускается устанавливать на мопед дополнительные приспособления и устройства, не предусмотренные конструкцией мопеда (ветровое стекло, багажники и т.д.). Нарушение данных требований лишает Вас прав на гарантийные обязательства дилера и производителя.

Нагрузка

ВНИМАНИЕ

Во избежание несчастных случаев соблюдайте осторожность при размещении груза, поскольку неправильное размещение груза может привести к потере устойчивости мопеда, снижению эксплуатационных и скоростных характеристик.

Нагрузка

1. Максимальная нагрузка: 150 кг – для мопеда из них 1.5 кг – для контейнера вещевого; 10 кг – для багажного отсека; 5 кг – для заднего багажника.
2. Располагайте груз ближе к центру, распределяя его равномерно по обе стороны мопеда, для сохранения его устойчивости. Правильность расположения нагрузки относительно центра тяжести влияет на управление мопедом.
3. Плохо закрепленный груз также может отрицательно повлиять на устойчивость мопеда и его управление. Тщательно закрепляйте груз.
4. Запрещается размещать большие или тяжелые предметы на руле, поскольку это может вызвать трудности при управлении мопедом и повлиять на безопасность движения.

КОНСТРУКЦИЯ



Рис. 1

- 1 - задний багажник;
- 2 - седло;
- 3 - багажный отсек;
- 4 - контейнер вещевой;
- 5 - фара;
- 6 - переднее колесо;
- 7 - отсек аккумулятора и предохранителя;
- 8 - подножка; 9 - двигатель;
- 10 - маслозаливная пробка;

- 11 - глушитель;
- 12 - зеркала заднего вида;
- 13 - крючок для шлема;
- 14 - замок седла;
- 15 - задний фонарь;
- 16 - воздухофильтр;
- 17 - кикстартер;
- 18 - центральная подставка;
- 19 - боковая подставка.



Рис. 2

1 - зеркало заднего вида; 2 - переключатель дальнего/ближнего света фары; 3 - переключатель указателей поворота; 4 - блок приборов; 5 - рукоятка управления дросселем; 6 - рычаг переднего тормоза; 7 - кнопка электростартера; 8 - переключатель освещения; 9 – выключатель зажигания; 10 - кнопка звукового сигнала; 11 - левая рукоятка руля.

Идентификационные номера транспортного средства



Рис. 3

1. Идентификационный номер транспортного средства (VIN) выбит на передней трубе рамы в средней части (Рис. 3).
2. Номер двигателя выбит внизу на левой половине картера (Рис. 3).
3. Табличка с данными транспортного средства приклепана в нижней части рамы в зоне крепления центральной подставки справа (Рис. 3).
4. На дополнительную табличку, расположенную под сидлом нанесены знак «Обращения продукции на рынке» и номер «Одобрения типа транспортного средства» (Рис. 3).

Измерительные приборы и индикаторы



Рис.4

- 1 - шкала спидометра;
- 2 - индикаторы левого и правого поворота;
- 3 – указатель уровня топлива;
- 4 - стрелка указателя уровня топлива;
- 5 - счетчик пробега в км;
- 6 - стрелка спидометра.

| № | Наименование детали | Описание |
|---|--------------------------------------|---|
| 1 | Спидометр | Показывает текущую скорость при вождении |
| 2 | Индикаторы левого и правого поворота | Загорается при включении левого или правого указателя поворота. |
| 3 | Указатель уровня топлива | Показывает количество топлива в топливном баке |
| 5 | Счетчик пробега в км | Показывает общее расстояние, пройденное транспортным средством |

Указатель уровня топлива

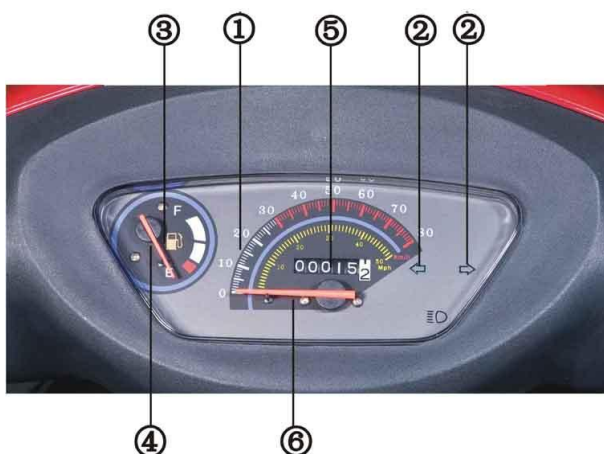
Указатель уровня топлива показывает количество топлива в баке. Если стрелка 4 стоит на отметке "F" (полный), то это показывает общее количество топлива, а именно 6,3 л; когда указатель находится в начальной точке красной зоны, это означает, что топлива недостаточно и необходимо срочно заправить мопед.

Выключатель зажигания

Положения  (OFF/ВЫКЛ) и  (ON/ВКЛ) на переключателе обозначают:

 (OFF/ВЫКЛ): означает, что зажигание выключено, двигатель нельзя запустить, ключ зажигания можно вынуть.

 (ON/ВКЛ): означает, что зажигание включено, двигатель можно запустить, ключ зажигания нельзя вынуть.



Выключатель зажигания
Рис. 5

Замок блокировки рулевой колонки

Когда ключ зажигания находится в положении LOCK/БЛОКИРОВКА, то происходит блокировка рулевой колонки. Для этого:

1. Поверните руль мопеда влево.
2. Вставьте ключ зажигания в выключатель зажигания.
3. Поверните ключ в положение  (OFF/ВЫКЛ).
4. Нажмите и поверните ключ против часовой стрелки до положения LOCK/БЛОКИРОВКА. Для разблокирования рулевой колонки поверните ключ по часовой стрелке.

Левая рукоятка руля

Рис. 6

- 1 - переключатель дальнего/ближнего света фары;
- 2 - переключатель сигнала поворота;
- 3 - кнопка звукового сигнала;
- 4 - рычаг заднего тормоза.

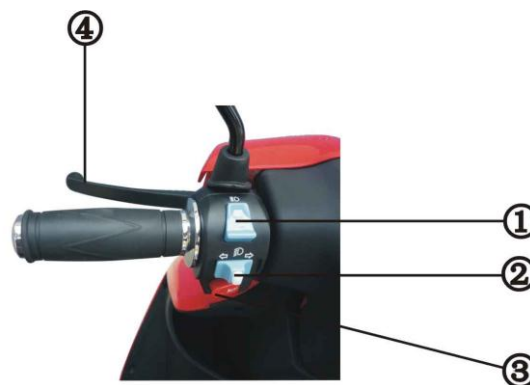



Переключатель дальнего/ближнего света фары

Положение  (НИ/ДАЛЬНИЙ) включен дальний свет.

Положение  включен ближний свет.

Переключатель указателей поворота

Переведите переключатель в положение  (L/ЛЕВЫЙ) для включения сигнала левого поворота и в положение  (R/ПРАВЫЙ) для включения сигнала правого поворота. Нажмите на кнопку для выключения сигнала поворота.

Кнопка звукового сигнала

Нажмите кнопку  для включения звукового сигнала.

Правая рукоятка руля

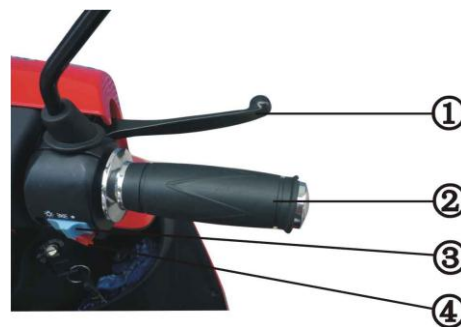

Рис. 7

- 1 - рычаг переднего тормоза;
- 2 - рукоятка управления дросселем;
- 3 - переключатель освещения;
- 4 - кнопка электростартера.



Переключатель освещения

Переключатель освещения имеет три положения:

-  : фара, задний фонарь, лампа габаритного огня и лампа освещения панели приборов горят.
-  : задний фонарь, лампа габаритного огня и лампа освещения панели приборов горят.
-  : задний фонарь, лампа габаритного огня и лампа освещения панели приборов не горят (OFF).

Кнопка электростартера

Для пуска двигателя нажмите кнопку .

Замок седла



Замок седла

Рис. 8

Замок седла расположен слева задней части седла. Чтобы открыть багажный отсек вставьте ключ зажигания в замок и поверните его по часовой стрелке. Для того чтобы запереть багажный отсек, установите седло на место, а затем нажмите на него, чтобы закрылся замок.

ВНИМАНИЕ

Перед запираем седла убедитесь, что ключ не остался внутри багажного отсека.

Поскольку багажный отсек расположен рядом с двигателем, то во время движения он может нагреваться, поэтому не кладите в него легковоспламеняющиеся вещества и продукты.

Топливо и топливный бак

Выбор топлива

При эксплуатации мопеда используйте чистый бензин с октановым числом не менее 92 .

Топливный бак

Топливный бак находится за седлом. Чтобы вынуть пробку топливного бака поднимите крышку топливного бака и ключом зажигания откройте пробку топливного бака.

Объем топливного бака – 6,3 л.

Указатель уровня топлива

Указатель уровня топлива (поз. 3 рис. 4) показывает примерное количество топлива в топливном баке. Когда стрелка указателя показывает F (полный), то это показывает общее количество топлива, а именно 6,3 л. Когда стрелка находится в начале красной зоны E (пустой), это означает, что топлива осталось мало и необходимо заправить мопед.



Крышка топливного бака

Рис. 9

ВНИМАНИЕ

- Поскольку бензин является легковоспламеняющимся веществом, убедитесь, что перед заправкой двигатель заглушен, а также производите заправку в помещении с хорошей вентиляцией, свободном от источников дыма и огня.
- Не допускайте переполнения бака (топливо должно находиться ниже горловины бака). После заправки убедитесь, что крышка плотно закрыта.
- При заправке не допускайте выплескивания топлива, поскольку топливо и его пары могут воспламениться. Если произошел разлив топлива, не заводите двигатель, пока не удалите остатки топлива и не проветрите помещение.

Топливный краник

На мопеде установлен автоматический топливный краник.

Моторное масло

Качество моторного масла в значительной степени влияет на эксплуатационные характеристики двигателя и срок его службы. Нельзя применять трансмиссионное или растительное масло. Рекомендуемые моторные масла: масла класса SAE 15W-40 SE или классов SF или SC по классификации API (Американского института нефти). На заводе-изготовителе мопед заправлен моторным маслом SAE 15W-40 SE, которое подходит только для диапазона температур от +40°C до -10°C. При использовании другого моторного масла оно должно быть аналогичным по всем техническим параметрам. Вязкость может меняться в зависимости от региона и температурных условий, поэтому смазка должна выбираться согласно рекомендациям (См. рис. 10).



Рис. 10

Шины

Правильное давление в шинах гарантирует не только оптимальную устойчивость мопеда, но и комфорт при вождении, а также долговечность шин.

Таблица 1

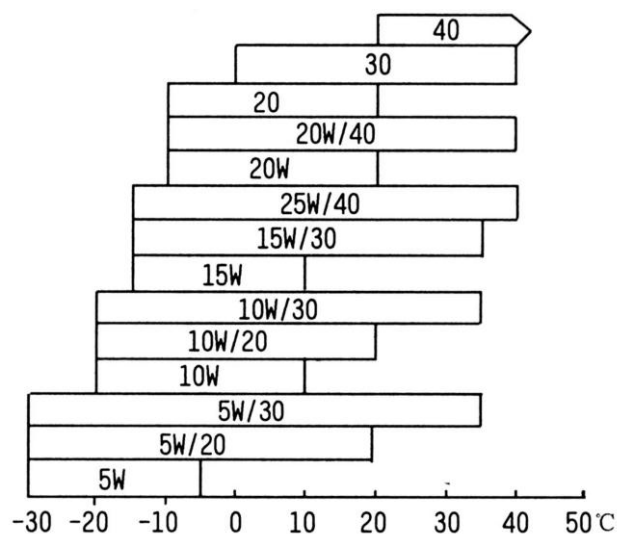
| | Передняя | Задняя |
|--|-----------|-----------|
| Размер шин | 3,0-10 | 3,0-10 |
| Давление в шинах в холодном состоянии, кПа (кг/см ²) | 170 (1,7) | 200 (2,0) |

ПРИМЕЧАНИЕ:

Давление в шинах необходимо проверять до поездки, пока шины находятся в холодном состоянии. Убедитесь, что в шины не попали гвозди и другие острые предметы и что шины не имеют повреждений. Проверьте диски колес на отсутствие погнутости и деформации. Для замены поврежденных шин обратитесь на станцию техобслуживания.

ВНИМАНИЕ

- Не пытайтесь заклеивать поврежденную шину самостоятельно, так как это может нарушить балансировку колес и надежность шин.

- Неправильное давление в шинах может привести к их преждевременному износу. Эксплуатация сильно изношенных шин представляет опасность и может привести к аварии.
- Применение шин, размеры которых не соответствуют указанным в Таблице 1, не допускается.

Когда глубина рисунка протектора в средней части шины достигнет пределов, указанных в Таблице 2, шину необходимо заменить.

Таблица 2

| Пределы глубины рисунка протектора | | | |
|------------------------------------|--------|-------------|--------|
| Передняя шина | 1.5 мм | Задняя шина | 2.0 мм |

ИНСТРУКЦИИ ПО ВОЖДЕНИЮ

Осмотр перед поездкой

Мопед перед началом вождения необходимо проверить. Проверка займет несколько минут, но поможет обеспечить безопасность вождения. Проверьте:

1. Уровень масла в двигателе. При необходимости добавьте масло. Проверьте, нет ли утечки масла.
2. Уровень топлива. Заправьте при необходимости. Проверьте, нет ли утечек.
3. Уровень тормозной жидкости переднего тормоза и свободный ход заднего тормоза. При необходимости, добавьте тормозную жидкость до требуемого уровня, отрегулируйте свободный ход.
4. Шины. Проверьте шины на наличие повреждений или посторонних предметов. Проверьте давление в шинах.
5. Дроссель. Проверьте соединение троса управления дросселем и свободный ход рукоятки управления дросселем. При необходимости отрегулируйте или замените.
6. Работу приборов освещения (фары, заднего фонаря/фонаря стоп-сигнала, указателей поворота) и звукового сигнала.
7. Затяжку гаек, винтов и болтов.
8. Уровень электролита в аккумуляторной батарее.
9. Плавность и надежность работы системы рулевого управления.

Устраните неисправности или обратитесь за помощью на станцию техобслуживания.

Пуск двигателя

⚠ ВНИМАНИЕ

Не производите запуск двигателя в закрытом помещении, поскольку выхлопные газы содержат окись углерода (СО) и могут вызвать потерю сознания и смертельный исход. Пуск двигателя производится при помощи кнопки электростартера.

Датчик положения боковой подставки



Датчик положения боковой подставки

Рис. 11

⚠ ВНИМАНИЕ

Запуск двигателя возможен только сложенной боковой подставке.

Ваш мопед оснащен датчиком положения боковой подставки. При выдвинутой боковой подставке датчик положения отключает цепь зажигания, при убранной цепь зажигания включена.

Пуск двигателя при помощи кнопки электростартера



Рис.12

1. Установите мопед на центральную подставку.
2. Вставьте ключ зажигания в выключатель зажигания и поверните его в положение ON/ВКЛ.
3. Кнопка электростартера срабатывает при нажатии на рычаг переднего или заднего тормоза.
4. При помощи рукоятки управления дросселем слегка откройте дроссель, а затем нажмите кнопку электростартера. При запуске двигателя сразу же отпустите кнопку электростартера и рычаг тормоза.
5. Во время запуска и прогрева двигателя убедитесь, что дроссель слегка приоткрыт.
6. Перед поездкой обязательно прогрейте двигатель.
7. **Не допускайте работу электростартера более 5 сек. Перед вторым нажатием и последующим следует сделать перерыв примерно 30 сек.**

ПРИМЕЧАНИЕ

Резкое открытие дросселя может вызвать случайное и неуправляемое движение мопеда. При прогреве двигателя не оставляйте мопед без присмотра.

Пуск двигателя с помощью кикстартера

Запуск двигателя с помощью кикстартера не является основным, пользоваться таким запуском необходимо только в исключительных случаях.

1. Выполните операции, описанные в пунктах 1-2 раздела «Пуск двигателя при помощи кнопки электростартера».
2. При слегка открытом дросселе быстро, резко, но без удара нажатием на кикстартер запустите двигатель.
3. Выполните операции, описанные в пунктах 5-6 раздела «Пуск двигателя при помощи кнопки электростартера».

⚠ ВНИМАНИЕ

- Запускать двигатель только после установки мопеда на центральную подставку.
- Положение рычага кикстартера в исходном положении показано на рис. 12. Перестановка рычага кикстартера в другое положение запрещена.
- При запуске не переносите тяжесть тела на рычаг кикстартера в нижнем положении рычага.
- Несоблюдение указанных требований ведет к поломке механизма запуска и влечет за собой прекращение гарантийных обязательств.

Обкатка

Срок службы и эксплуатационные характеристики мопеда во многом зависят от характера его эксплуатации в течение первых 1000 км. В этот период не допускайте полной нагрузки на мопед.

- 1) **0 – 150 км.** Во время езды следите за тем, чтобы рукоятка управления дросселем не была открыта более чем на 1/4 от полного открытия. Останавливайте и охлаждайте двигатель в течение 10-15 минут через каждый час езды.

- 2) **150 - 500 км.** Во время езды не открывайте рукоятку дросселя более чем наполовину. Езда при полностью открытом дросселе запрещается.
- 3) **500 - 1000 км.** При езде не открывайте рукоятку управления дросселем более, чем на три четверти. После обкатки длительная езда при полностью открытом дросселе запрещается.

ПРИМЕЧАНИЕ

По окончании периода обкатки необходимо произвести техническое обслуживание согласно графику, что позволит поддерживать мопед в оптимальном состоянии, сохранить высокие эксплуатационные характеристики и продлить срок его службы.

Вождение

Перед началом вождения прочитайте внимательно руководство по эксплуатации.

1. Убедитесь, что перед тем, как убрать центральную подставку, Вы закрыли дроссель.
2. Встаньте слева от мопеда и толкните его вперед, чтобы убрать центральную подставку.
3. Сядьте на мопед, опираясь, по крайней мере, одной ногой на землю, для сохранения равновесия.
4. Проверьте работу тормозов, нажав и отпустив рычаги переднего и заднего тормозов.
5. Перед началом движения оцените дорожную ситуацию, чтобы правильно включить мигающие световые сигналы для указания направления Вашего движения.
6. Постепенно открывайте дроссель при помощи рукоятки управления дроссельной заслонкой.
7. Для уменьшения скорости мопеда, при торможении, повороте, при выполнении разворота, на склоне уменьшите открытие дросселя рукояткой управления дроссельной заслонкой, затем при необходимости используйте тормоза.

⚠ ВНИМАНИЕ

- **Вождение мопеда одной рукой запрещено.**
- **Наиболее эффективное торможение будет при одновременном действии переднего и заднего тормоза, но при этом помните, что слишком большое усилие на тормозные рычаги может привести к блокировке колес, что в свою очередь приведет к потере управления.**

Остановка

Для того, чтобы остановить мопед, закройте дроссель и включите тормоза, снижая скорость мопеда до его остановки, а затем поверните ключ зажигания в положение  OFF/ВЫКЛ. После остановки двигателя выньте ключ зажигания и установите мопед на центральную или боковую подставку.

⚠ ВНИМАНИЕ

Убедитесь, что мопед установлен на ровной поверхности и не будет перемещаться после остановки.

ТЕХНИЧЕСКОЕ ОБСЛУЖИВАНИЕ

Набор инструментов

Некоторые виды ремонта, регулировку и замену деталей можно производить, используя инструменты из набора.

Рис. 13

- 1 - сумка для инструмента;
- 2 - гаечный ключ 13x15 мм;
- 3 - гаечный ключ 8x10 мм;
- 4 - рукоятка для отвертки;
- 5 - двухсторонняя отвертка;
- 6 - торцевой ключ;
- 7 - ключ свечи зажигания.



График проведения технического обслуживания

График технического обслуживания определяет интервалы его проведения, а также узлы и детали, на которые в его ходе нужно обратить особое внимание.

Эксплуатация мопеда на высоких скоростях или в условиях повышенной запыленности и влажности предполагает более частое техническое обслуживание.

В график включены все виды технического обслуживания, необходимые для поддержания мопеда в рабочем состоянии. Буквы в графике обозначают следующее:

П: Проверка, очистка **З:** Замена **С:** Смазка

М: Мойка **Р:** Регулировка

| Узел | Периодичность | Примечание | Показания счетчика пробега или период | | | |
|---------------------------------------|---------------|------------|--|--------------------|------------|------------|
| | | | 1000 км | 4000 км | 8000км | 12000 км |
| | | | | 6 месяцев | 12 месяцев | 18 месяцев |
| Топливная система | | | | П, Р, С | П, Р, С | П, Р, С |
| Работа дросселя | | | | П | П | П |
| Воздушный фильтр | | Примечание | П | З | З | З |
| Вентиляционное отверстие картера | | Примечание | | П | П | П |
| Свеча зажигания | | | | | З | П |
| Зазор клапана | | | П, Р | П, Р | П, Р | П, Р |
| Моторное масло | | | З | Каждые 3000 км – З | | |
| Масляный фильтр | | | П,М | Каждые 3000 км – З | | |
| Ремень вариатора | | | Каждые 8000 км - П, Каждые 24000 км - З | | | |
| Холостой ход двигателя | | | П | П | П | П |
| Масло в редукторе | | Примечание | П | П | П | П |
| | | | Каждые 2 года - З | | | |
| Тормозная жидкость | | Примечание | П | П | П | П |
| Износ накладок тормозных колодок | | | | П | П | П |
| Тормозная система | | | П, Р, С | П, Р, С | П, Р, С | П, Р, С |
| Переключатель сигнала торможения | | | | П | П | П |
| Боковая подставка | | | | | П | П |
| Подвеска | | | | П | П | П |
| Детали крепления, гайки, болты и т.д. | | Примечание | П | П | П | П |
| Колеса/Шины | | | П | П | П | П |
| Люфт подшипника рулевой колонки | | | П | П | П | П, С |

Ремонт и техническое обслуживание проводить только в сервисных центрах.

ПРИМЕЧАНИЕ

Техническое обслуживание должно проводиться чаще при эксплуатации в тяжелых дорожных условиях и при сильной запыленности.

Проверка уровня и замена масла

Проверка уровня масла

Проверку уровня масла необходимо производить перед каждой поездкой. Уровень масла должен находиться между верхней и нижней отметкой на указателе уровня масла.



Рис. 14

- 1 - указатель уровня масла/крышка маслосливного отверстия.
- 2 - верхняя отметка уровня масла;
- 3 - нижняя отметка уровня масла;

1. Запустите двигатель и дайте ему поработать на холостых оборотах несколько минут.
2. Заглушите двигатель и установите мопед на центральную подставку на ровной поверхности.
3. Через несколько минут отверните крышку маслосливного отверстия, протрите указатель уровня масла. Поставьте на место крышку маслосливного отверстия, не заворачивая ее. Выньте указатель уровня масла. Уровень масла должен находиться между верхней (1) и нижней (2) отметкой на указателе уровня масла. При необходимости долейте масло.

Замена масла

Качество моторного масла является важнейшим фактором, влияющим на срок службы двигателя. Замену масла производите в соответствии с графиком проведения технического обслуживания.

ПРИМЕЧАНИЕ

Замену масла производите при рабочей температуре двигателя.

1. Для слива масла поместите пустой поддон под двигатель и отверните сливную пробку.



Сливная пробка

Рис. 15

⚠ ВНИМАНИЕ

Соблюдайте осторожность, так как прогретый двигатель и масло в нем имеют высокую температуру.

2. Нажмите несколько раз на кикстартер, чтобы слить масло до конца.
3. Поставьте на место сливную пробку.
4. Выверните крышку маслосливного отверстия. Залейте 0,75 л моторного масла.
5. Поставьте на место крышку маслосливного отверстия.
6. Произведите запуск двигателя и дайте ему поработать на холостых оборотах в течение нескольких минут, а затем заглушите двигатель. Произведите повторную проверку уровня масла. При необходимости добавьте масло. Убедитесь, что нет утечки масла.

⚠ ВНИМАНИЕ

Работа двигателя при недостаточном уровне масла вызовет его серьезные повреждения.

ПРИМЕЧАНИЕ

- При езде в условиях сильной запыленности замену масла следует производить чаще, чем указано в графике проведения технического обслуживания.
- Не допускается применять масло с какими-либо добавками.
- Не выливайте отработанное масло в неустановленных местах. Следуйте соответствующим правилам по защите окружающей среды.

Замена масла в редукторе



Рис. 16

1. Установите мопед на центральной подставке.
2. Отверните ключом болт заливного отверстия.
3. Поместите поддон для слива масла под редуктор, расположенный с левой стороны заднего колеса, отверните ключом сливную пробку, слейте масло.
4. Заверните сливную пробку, залейте 0,12 л масла SAE15W-40 SE или масло, аналогичное по характеристикам. Заливное отверстие одновременно служит контрольным отверстием для уровня заливаемого масла.

СВЕЧА ЗАЖИГАНИЯ

Рекомендуемый тип свечи: TORCH, A7RTC.

Проверка и замена свечи зажигания

1. Снимите защитный колпачок свечи.
2. Очистите от грязи основание свечи. При помощи ключа из набора инструментов выверните свечу зажигания.
3. Проверьте свечу на наличие повреждений. Если подгорели электроды, замените свечу.
4. Проверьте зазор между электродами при помощи щупа - зазор должен быть 0.6-0.8 мм. Проверьте состояние прокладки свечи зажигания. При необходимости замените.
5. Чтобы не повредить резьбу при заворачивании свечи зажигания, заверните ее сначала рукой, а затем ключом для свечи зажигания.
6. Поставьте на место колпачок свечи зажигания.



Рис. 17

- 1 - боковой электрод;
2 - центральный электрод.

ВНИМАНИЕ

- Свеча зажигания должна быть надежно завернута, в противном случае свеча сильно нагревается, что может привести к поломке двигателя.
- Запрещается применять свечи с несоответствующим калильным числом. Это также может привести к отказу двигателя.

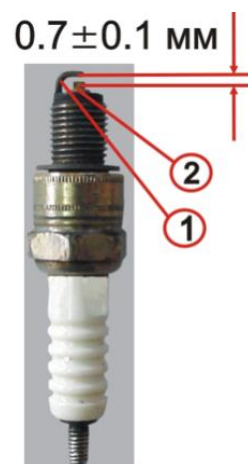
ВОЗДУШНЫЙ ФИЛЬТР

Производите регулярное техническое обслуживание воздушного фильтра (см. График проведения техобслуживания). При езде в условиях повышенной запыленности и влажности техническое обслуживание следует производить чаще.

1. Снимите и разберите воздушный фильтр.
2. Очистите внутреннюю и внешнюю поверхности корпуса воздушного фильтра.
3. Фильтрующий элемент промыть в чистом бензине, отжать, пропитать моторным маслом, снова отжать и установить на место.
4. Установите воздушный фильтр на место.

Фильтр тонкой очистки

По мере загрязнения фильтр тонкой очистки (становится коричневого цвета) необходимо заменять на новый.

Проверка состояния системы выпуска

Проверьте состояние и надежность соединений воздухопровода, соединение глушителя и двигателя, воздушного фильтра и карбюратора. неполадки своевременно устраните.

ПРОВЕРКА РАБОТЫ ДРОССЕЛЯ

1. Проверьте плавность вращения рукоятки управления дроссельной заслонкой от полностью открытого до полностью закрытого состояния в обоих крайних положениях рулевого управления.
2. Свободный ход троса дросселя должен составлять 2-6 мм. Если требуется регулирование свободного хода, отверните контргайку, а затем отрегулируйте свободный ход. Заворачивайте винт для увеличения свободного хода и отворачивайте для уменьшения. Заверните контргайку.



Рис. 18

- 1 – рукоятка дросселя;
2 - контргайка;
3 - регулировочный винт.

ВНИМАНИЕ!

После регулировки убедитесь, что ручка дросселя вращается легко, без рывков и заеданий.

Регулировка оборотов холостого хода

Регулировочный винт карбюратора



Перед началом регулировки запустите и прогрейте двигатель до рабочей температуры. Обороты холостого хода – 1500 ± 100 об/мин.

1. Поставьте мопед на центральную подставку.
2. Подключите к двигателю тахометр.
3. Откройте замок седла, отверните винты на крышке багажного отсека и снимите ее.
4. При повороте регулировочного винта карбюратора по стрелке А происходит увеличение оборотов холостого хода, а при его повороте по стрелке В обороты холостого хода уменьшается.

Рис. 19

Регулировка карбюратора.

На заводе изготовителе предварительно проведена регулировка карбюратора с учетом того, что двигатель новый. В процессе эксплуатации может потребоваться дополнительная регулировка карбюратора. Для регулировки необходимо:

1. Завести транспортное средство и дать двигателю прогреться путем пробега (1...2 км) или на холостом ходу (можно повернуть ручку газа на 1/3) в течение не менее 3...5 мин.
2. Установить транспортное средство на подставку и проверить устойчивую работу на оборотах холостого хода:
 - Плавно поверните ручку газа на 2/3 и закройте её, одновременно остановив заднее колесо тормозом. Двигатель в течение 1...2 секунд должен вернуться на обороты, соответствующие оборотам холостого хода (1500 ± 100 об./мин.).
 - Далее в течение 1...2 минут проверить отсутствие самопроизвольного изменения оборотов холостого хода.
 - Плавно поверните ручку газа на 3/4 хода. Двигатель должен плавно без провалов увеличить обороты (допускается небольшая задержка набора оборотов в момент начала работы вариатора).
3. Если один из вышеперечисленных пунктов в разделе 2 не выполняется, приступайте к регулировке.
 - Проверьте температуру пускового устройства (корпус должен быть теплым). В противном случае пускового устройство необходимо заменить.

- Установите обороты холостого хода 1500 ± 100 об./мин. путем вращения винта холостого хода см. рис. 20, определяющего положение дроссельной заслонки. В случае если карбюратор имеет неправильные установки, возможно, что холостые обороты будут самопроизвольно изменяться.
 - Путем вращения винта качества смеси см. рис. 21 добейтесь устойчивой работы двигателя на холостых оборотах (при отворачивании винта, происходит обогащение смеси, а при заворачивании обеднение), а затем повторно проверьте и при необходимости отрегулируйте обороты винтом холостого хода.
4. Проведите повторную проверку работы двигателя:
- Плавно поверните ручку газа на $2/3$ и закройте её. Двигатель в течение 1...2 секунд должен вернуться на обороты, соответствующие оборотам холостого хода (1500 ± 100 об./мин.).
 - Далее в течение 1...2 минут проверить отсутствие самопроизвольного изменения оборотов холостого хода.
 - Плавно поверните ручку газа на $3/4$ хода. Двигатель должен плавно без провалов увеличить обороты (допускается небольшое запаздывание набора оборотов в связи с работой вариатора)
5. Если один из вышеперечисленных пунктов в разделе 4 не выполняется необходимо снять карбюратор произвести его чистку и произвести повторную регулировку по п.3.

Винт холостого хода



Рис. 20

Пусковое устройство



Винт качества смеси

Рис. 21

ПРОВЕРКА И РЕГУЛИРОВКА ПЕРЕДНЕГО ГИДРАВЛИЧЕСКОГО ДИСКОВОГО ТОРМОЗА



Рис. 22

- 1 - рычаг переднего тормоза; 2 - рабочий цилиндр; 3 - бачок гидропривода; 4 - контрольное отверстие.

Регулярно проводите техническое обслуживание тормозов. Если свободный ход рычага переднего тормоза слишком велик, а тормозные колодки не изношены до предела, то это означает, что в тормозной системе присутствует воздух, который необходимо удалить. Для этого надо прокачать тормозную систему переднего колеса в следующей последовательности:

- снять крышку с бачка гидропривода и заполнить его не менее чем на $2/3$ объема;
- снять защитный колпачок со штуцера расположенного на рабочем тормозном цилиндре;
- надеть на штуцер шланг, другой конец шланга опустить в емкость, частично заполненную тормозной жидкостью;

- резко нажав на рычаг тормоза 3...5 раз, с интервалами 2...3 с, отвернуть на пол-оборота штуцер при нажатом рычаге;
- нажимая на рычаг, вытеснить находящуюся в системе жидкость вместе с воздухом через шланг в сосуд;
- эти операции продолжать до тех пор, пока не прекратится выход пузырьков из шланга;
- удерживая рычаг в нажатом положении, завернуть штуцер до отказа, снять шланг, надеть защитный колпачок;
- при удалении воздуха необходимо поддерживать нормальный уровень жидкости в бачке гидропривода.

Показателем нормального функционирования тормозной системы является зазор 30...50 мм между ручкой руля и рычагом переднего тормоза при нажатии до упора на рычаг. Если какая-либо из колодок износилась, замените обе колодки на новые.

ВНИМАНИЕ!

Используйте тормозную жидкость DOT- 3 или DOT- 4. Недопустимо попадания в емкость для тормозной жидкости грязи и воды. Избегайте попадания тормозной жидкости на кожу и в глаза. При попадании жидкости в глаза необходимо тщательно промыть их обильным количеством воды.

Уровень тормозной жидкости

⚠ВНИМАНИЕ

- **Храните тормозную жидкость в недоступном для детей месте.**
 - **Обращайтесь с тормозной жидкостью осторожно, так как она может повредить пластиковые и окрашенные поверхности.**
1. Установите мопед на центральную подставку на ровной поверхности.
 2. Через контрольное отверстие в бачке гидропривода проверьте уровень тормозной жидкости. Если тормозной жидкости меньше половины контрольного отверстия, необходимо ее долить.
 3. Отверните винты крепления крышки резервуара, снимите крышку и долейте тормозную жидкость на 2/3 контрольного отверстия.

Проверьте, нет ли утечек, повреждений или трещин на шлангах и соединительных деталях.

ПРОВЕРКА И РЕГУЛИРОВКА ЗАДНЕГО ТОРМОЗА



Рис. 23

1 - рычаг заднего тормоза; 2 - ось; 3 - регулировочная гайка.

1. Установите мопед на центральную подставку.
2. Замерьте расстояние, на которое рычаг заднего тормоза перемещается до срабатывания тормоза. Свободный ход рычага заднего тормоза должен составлять 10 – 20 мм.

3. Регулировку (в случае необходимости) производите регулировочной гайкой на тяге заднего тормоза. При ее повороте по часовой стрелке свободный ход уменьшается, а против часовой стрелки – увеличивается.
4. Нажмите на тормоз несколько раз и проверьте свободное вращение колеса после отпущения тормозного рычага.

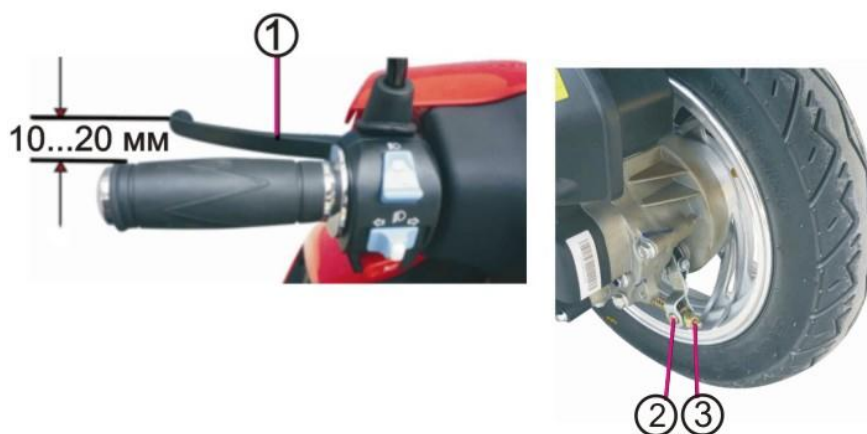
ПРИМЕЧАНИЕ

- По окончании регулировки величины свободного хода убедитесь, что ось тормозного рычага вошла в криволинейный паз регулировочной гайки.
- Если таким образом регулировка не обеспечена, обратитесь на станцию техобслуживания.

Глушитель

Регулярно производите очистку выпускной трубы от нагара. Проверяйте, нет ли трещин на внутренней стороне трубы и не повреждена ли прокладка. При необходимости производите ремонт или замену.

⚠ ВНИМАНИЕ

Во время езды глушитель нагревается, поэтому соблюдайте осторожность.

АККУМУЛЯТОРНАЯ БАТАРЕЯ

Техническое обслуживание аккумуляторной батареи

На мопеде установлена свинцово-кислотная аккумуляторная батарея. Внимательно изучите инструкцию по эксплуатации, прилагаемую к аккумуляторной батарее.

- Если мопед длительное время не эксплуатируется, чтобы не произошла разрядка батареи, следует снять ее с мопеда, произвести полную зарядку и хранить в сухом прохладном месте. При снятии батареи сначала отсоедините отрицательную клемму (-), а затем – положительную (+). Если же батарею нужно оставить на мопеде, отсоедините отрицательную клемму (-) батареи. Регулярно производите чистку клемм батареи, отсоединив ее от мопеда. При ее установке на мопед подключайте сначала положительную клемму, а затем - отрицательную. Убедитесь, что клеммы батареи затянуты.
- При замене батарея должна иметь те же самые технические характеристики.

Снятие аккумуляторной батареи



Рис. 23

- 1 - крышка аккумуляторной батареи;
- 2 - винт;
- 3 - отрицательная клемма;
- 4 - положительный провод;
- 5 - аккумуляторная батарея;
- 6 - зажим плавкого предохранителя;
- 7 - отрицательный провод.

1. Снимите резиновое покрытие (коврик).
2. Откройте крышку отсека аккумуляторной батареи.
3. Отсоедините сначала отрицательную клемму 3, а затем положительную клемму.
4. Выньте аккумуляторную батарею 5 из отсека.

Плавкий предохранитель

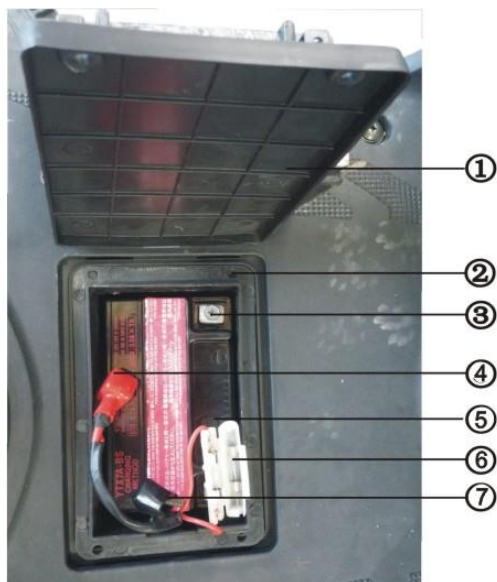
На мопеде установлено устройство защиты от перегрузок (предохранитель).

Плавкий предохранитель находится в емкости, расположенной рядом с аккумуляторной батареей. Плавкий предохранитель рассчитан на 15А. Если предохранитель перегорел, выключите систему зажигания, откройте емкость с предохранителем, выньте перегоревший предохранитель из зажима, затем вставьте новый предохранитель, расположенный

в этой же емкости в другом зажиме. Включите соответствующие переключатели, чтобы проверить работу электрических приборов. Если новый предохранитель перегорает очень быстро, это означает, что происходит короткое замыкание или цепь перегружена. Выключите зажигание и все переключатели и обратитесь на станцию технического обслуживания.

УХОД ЗА МОПЕДОМ

Регулярно производите чистку и мойку мопеда. Проводите осмотр мопеда на отсутствие повреждений, утечек масла и тормозной жидкости, а также для обнаружения повреждений.

ВНИМАНИЕ

Не направляйте струю воды под высоким давлением на следующие детали: выключатель зажигания, электрические переключатели, измерительные приборы, ступицы колеса, нижнюю часть топливного бака.

Фары, блок стоп-сигнала и другие пластиковые детали следует мыть тканью или губкой, смоченной в мягком моющем средстве или в воде.

Просушите мопед, запустите двигатель и дайте ему поработать несколько минут на холостых оборотах.

ВНИМАНИЕ

Сразу после мойки эффективность тормозов может снизиться из-за попадания влаги.

Перед поездкой проверьте состояние тормозной системы.

Хранение мопеда

При длительном хранении мопеда необходимо соблюдать определенные меры, чтобы сохранить надежную работу мопеда. Перед постановкой мопеда на хранение производите его техническое обслуживание.

1. Вымойте мопед.
2. Слейте топливо из топливного бака и карбюратора.
3. Отверните свечу зажигания и залейте 15...20 мл смазки SAE15W-40 SE в цилиндр. Выключите зажигание и нажмите несколько раз на кикстартер, чтобы равномерно распылить масло внутри цилиндра, а затем установите на место свечу зажигания.
4. Выньте и зарядите батарею. Храните ее в сухом, прохладном и хорошо проветриваемом помещении вдали от прямого солнечного света.

ВНИМАНИЕ

При снятии батареи в первую очередь отсоедините отрицательную клемму, а потом - положительную. Присоединение произведите в обратном порядке. Во время проведения вышеуказанных операций выключатель зажигания должен быть выключен.

5. Смажьте все тросы управления.
6. Накачайте шины до необходимого давления. Проследите за тем, чтобы заднее колесо не стояло непосредственно на земле.
7. Накройте мопед хлопчатобумажной или другой тканью, хорошо пропускающей воздух, и храните мопед в хорошо проветриваемом помещении, не допуская попадания солнечного света и осадков.

Расконсервация мопеда

1. Снимите укрывной материал с мопеда.
2. Зарядите аккумуляторную батарею. Установите ее на мопед.
3. Залейте свежее топливо.
4. Проведите стандартный осмотр мопеда. Опробуйте мопед на низких скоростях.

ТЕХНИЧЕСКИЕ ХАРАКТЕРИСТИКИ

| | |
|---|---|
| Длина | 1740 |
| Ширина | 685 |
| Высота | 1120 |
| База, мм не, более | 1217 |
| Дорожный просвет, мм, не более | 145 |
| Максимальная скорость, км/час | 50 |
| Расход топлива при экономичной скорости, л/100км (не является контрольной величиной и зависит от условий эксплуатации мопеда) | ≤ 2,8 л/100 км |
| Масса снаряженного транспортного средства (ОСТ 37.001.408-85) без водителя, кг | 92 |
| Полная масса транспортного средства, кг | 242 |
| - на переднюю ось | 109 |
| - на заднюю ось | 133 |
| Объем топливного бака | 6,3 л |
| Карбюратор | SHENGWEY, 50K, CVK(Stagdard of zc), PD18J-GIII 1P39QMB |
| Двигатель | |
| Тип | Бензиновый, карбюраторный, четырехтактный, одноцилиндровый с принудительным воздушным охлаждением |
| Диаметр цилиндра и ход поршня, мм | 39x41,4 |
| Степень сжатия | 10,5 |
| Объем двигателя, см ³ | 49 |
| Максимальная мощность/частота вращения, кВт/об./мин | 2,5/8000 |
| Максимальный крутящий момент/частота вращения, Нм/об./мин | 3,3/5000 |
| Холостой ход двигателя, об./мин | 1500±100 |
| Зазор клапана, мм | на впуске и на выпуске 0,05 |
| Система пуска | Электростартер/ кикстартер |
| Свеча зажигания | TORCH, A7RTC |
| Топливо | чистый бензин с октановым числом 92 |
| Масло | Масло для бензиновых двигателей SAE15W-40 SE |
| Объем масла в двигателе, л | 0,75 |
| Объем масла в редукторе, л | 0,12 |
| Передняя | 3,0-10; 170 кПа |
| Задняя | 3,0-10; 200кПа |
| Аккумуляторная батарея | 12 В – 6А•ч |
| Фара | 12В-35Вт/35Вт |
| Задний фонарь/сигнал торможения | 12В-21 Вт /5 Вт |
| Лампа сигнала поворота (4 шт.) | 12 В 10 Вт |
| Габаритный фонарь (2 шт.) | 12 В 3 Вт |
| Контрольная лампа указателя сигнала поворота (2 шт.) | 12 В 1.7 Вт |
| Лампа подсветки приборов (2 шт.) | 12 В 3 Вт |
| Контрольная лампа дальнего света | 12 В 3 Вт |

Архангельск (8182)63-90-72
 Астана (7172)727-132
 Астрахань (8512)99-46-04
 Барнаул (3852)73-04-60
 Белгород (4722)40-23-64
 Брянск (4832)59-03-52
 Владивосток (423)249-28-31
 Волгоград (844)278-03-48
 Вологда (8172)26-41-59
 Воронеж (473)204-51-73
 Екатеринбург (343)384-55-89

Иваново (4932)77-34-06
 Ижевск (3412)26-03-58
 Иркутск (395)279-98-46
 Казань (843)206-01-48
 Калининград (4012)72-03-81
 Калуга (4842)92-23-67
 Кемерово (3842)65-04-62
 Киров (8332)68-02-04
 Краснодар (861)203-40-90
 Красноярск (391)204-63-61
 Курск (4712)77-13-04
 Липецк (4742)52-20-81

Киргизия (996)312-96-26-47

Магнитогорск (3519)55-03-13
 Москва (495)268-04-70
 Мурманск (8152)59-64-93
 Набережные Челны (8552)20-53-41
 Нижний Новгород (831)429-08-12
 Новокузнецк (3843)20-46-81
 Новосибирск (383)227-86-73
 Омск (3812)21-46-40
 Орел (4862)44-53-42
 Красноярск (3532)37-68-04
 Пенза (8412)22-31-16

Казахстан (772)734-952-31

Пермь (342)205-81-47
 Ростов-на-Дону (863)308-18-15
 Рязань (4912)46-61-64
 Самара (846)206-03-16
 Санкт-Петербург (812)309-46-40
 Саратов (845)249-38-78
 Севастополь (8692)22-31-93
 Симферополь (3652)67-13-56
 Смоленск (4812)29-41-54
 Сочи (862)225-72-31
 Ставрополь (8652)20-65-13

Таджикистан (992)427-82-92-69

Сургут (3462)77-98-35
 Тверь (4822)63-31-35
 Томск (3822)98-41-53
 Тула (4872)74-02-29
 Тюмень (3452)66-21-18
 Ульяновск (8422)24-23-59
 Уфа (347)229-48-12
 Хабаровск (4212)92-98-04
 Челябинск (351)202-03-61
 Череповец (8202)49-02-64
 Ярославль (4852)69-52-93